

経済学部履修について（2015年度以降入学生）

経済学部の学びとコースについて

【4年間の学び】

経済学部では、1年次から「経済学」の基礎や、地域経済や地域社会を学びます。また、キャリア形成に関わる授業で将来の進路を見据えた学びをします。

2年次以降の専門科目は、**コース共通科目**と2つの専門コースである**地域経済コース**と**医療・福祉経営コース**に科目を配当しています。コース共通科目には、2つのコースにある科目に共通する科目を設置しています。そして、地域経済コースと医療・福祉経営コースにある科目を履修することで、自分が興味をもっている領域の学びを深めていくことができます。

また、2年次後期から専門演習に所属することができます。専門演習はいわゆる「大学のゼミ」であり、大学での学びを深め、学びの成果を卒業論文という形に結実させる授業です。

【経済学部のコース選択について】

地域経済コースと**医療・福祉経営コース**は、皆さんが経済学部で学ぶ上でのガイド的な役割を果たします。社会や経済について関心があれば地域経済コースに配当されている科目を履修して下さい。また、医療や福祉、組織の経営活動に関心があれば医療・福祉経営コースに配当されている科目を履修して下さい。さらに、どちらのコースにも関心がある場合には、コースに関係無く履修することができます。

このように、経済学では皆さんの学びのガイド的な役割として2つのコースを設定しています。まずは、2つのコースのうちどちらかのコースを選んで下さい。そして、コースに沿って履修プランを立て、自分が興味ある事柄について理解を深めたい場合に、別のコースの授業やコース共通科目の授業を選んで下さい。

【経済学部のカリキュラム】

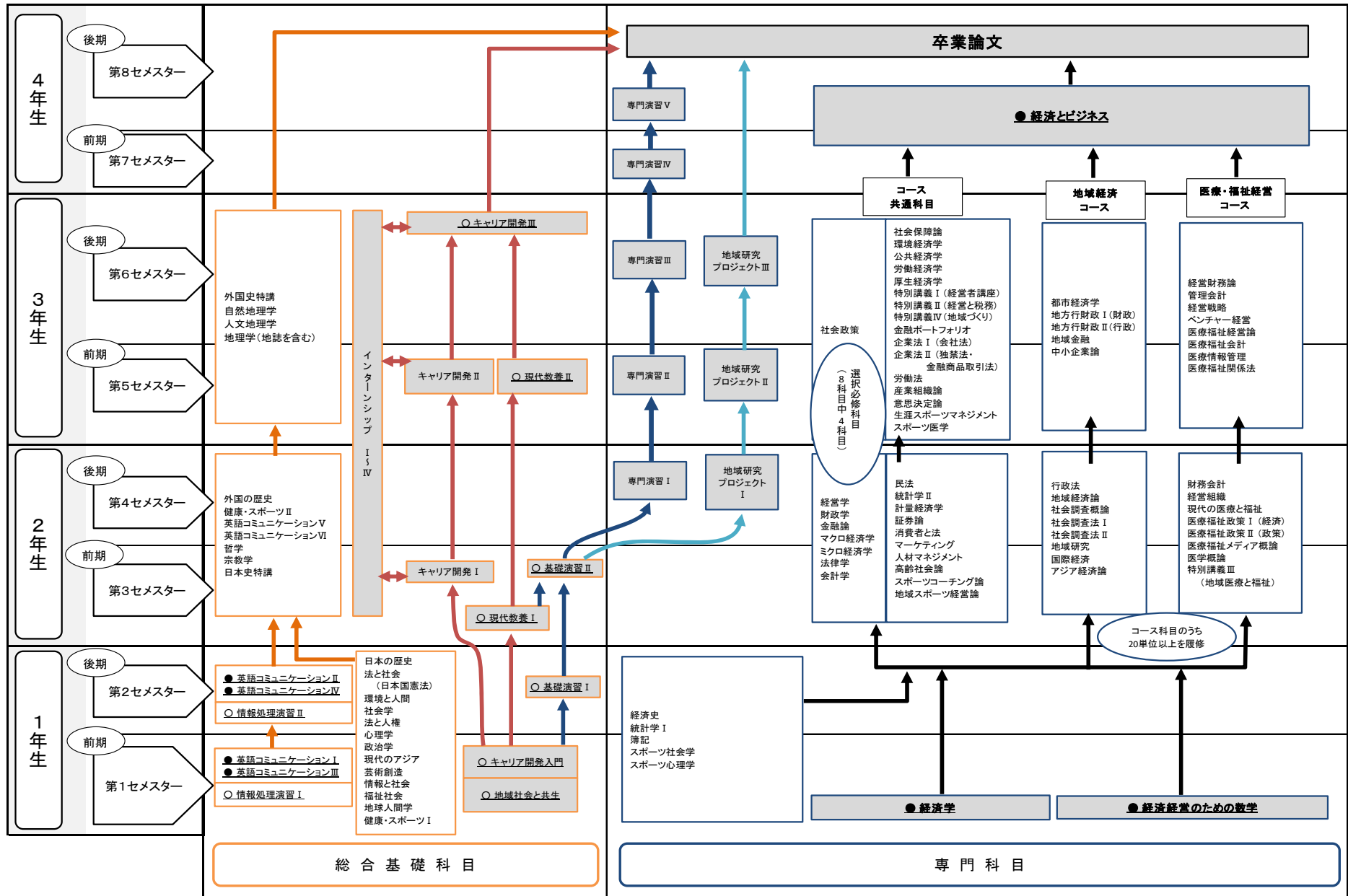

経済学部の履修モデル

①企業（金融関係）の場合

◎全員履修科目 ●必修科目 ■選択必修科目 共通:コース共通科目 地域:地域経済コース 医福:医療福祉経営コース

開講 学年	総合基礎科目【卒業に26単位以上必要】		専門科目【卒業に68単位必要】			自由科目 (卒業単位には含まれない)		卒業に合計 124単位必要	
	科目名	単位数	コース	科目名	単位数	科目名	単位数	単位 合計数	
1年	◎地域社会と共生	2		●経済学	4				
	◎キャリア開発入門	2		●経済経営のための数学	2				
	◎基礎演習Ⅰ	2		経済史	4				
	◎福祉社会	2		統計学Ⅰ	2				
	◎情報処理演習Ⅰ	2		簿記	2				
	◎情報処理演習Ⅱ	2							
	●英語コミュニケーションⅠ	1							
	●英語コミュニケーションⅡ	1							
	●英語コミュニケーションⅢ	1							
	●英語コミュニケーションⅣ	1							
	法と社会(日本国憲法)	4							
	法と人権	2							
	社会学	2							
	政治学	2							
	情報と社会	2							
環境と人間	2								
	合計	30		合計	14	合計	0	44	
2年	◎現代教養Ⅰ	2		◎専門演習Ⅰ	2	ビジネススキル	2		
	◎基礎演習Ⅱ	2	共通	■経営学	4				
	キャリア開発Ⅱ	2	共通	■金融論	4				
			共通	■マクロ経済学	4				
			共通	■ミクロ経済学	4				
			共通	■会計学	4				
			共通	■法律学	4				
			共通	民法	4				
			共通	統計学Ⅱ	2				
			共通	証券論	2				
			共通	消費者と法	2				
			医福	財務会計	2				
		合計	6		合計	38	合計	(2)	44
	3年	キャリア開発Ⅱ	2		◎専門演習Ⅱ	2			
		キャリア開発Ⅲ	2		◎専門演習Ⅲ	2			
◎現代教養Ⅱ		2	共通	金融ポートフォリオ	2				
			共通	企業法Ⅰ(会社法)	2				
			共通	企業法Ⅱ(独禁法・金融商品取引法)	2				
			共通	特別講義Ⅰ(経営者講座)	2				
			共通	特別講義Ⅱ(経営と税務)	2				
			地域	地域金融	2				
			地域	中小企業論	2				
			医福	経営財務論	2				
			医福	管理会計	2				
			医福	経営戦略	4				
			医福	ベンチャー経営	2				
				【10単位分を自分で選択する】					
			共通	マーケティング	4				
		共通	人材マネジメント	4					
		共通	高齢社会論	2					
	合計	6		合計	38	合計	0	44	
4年				●経済とビジネス	2				
				◎専門演習Ⅳ	2				
				◎専門演習Ⅴ	2				
				【卒業論文】(単位認定科目)	4				
				【34単位分を自分で選択する】					
			共通	■社会政策	4				
			共通	社会保障論	4				
			共通	環境経済学	4				
			共通	労働経済学	4				
			共通	労働法	4				
			共通	産業組織論	4				
			共通	意思決定論	2				
			地域	地域経済論	4				
			医福	現代の医療と福祉	4				
		合計	0		合計	44	合計	0	44
4年間の総合基礎科目単位数合計		42	4年間の専門科目単位数合計		134	総修得単位数 (要卒単位数124単位)		176	

企業(金融関係)を希望する場合、網掛けをした金融、会計、統計、法律(民法、企業法)の科目を中心に履修することをお勧めします。
また、自分の興味や関心に応じてコースの科目を履修してもよいでしょう。ここでは医療・福祉経営コースを中心にしつつ、地域経済を意識した履修モデルを例示しています。

この3科目12単位については、例示です。専門演習、卒業論文の内容を見据えて、科目を選ぶと良いでしょう。

この12科目34単位については、例示です。

経済学部の履修モデル

②企業（福祉関係）の場合

◎全員履修科目 ●必修科目 ■選択必修科目 共通:コース共通科目 地域:地域経済コース 医福:医療福祉経営コース

開講 学年	総合基礎科目【卒業に26単位以上必要】		専門科目【卒業に68単位必要】			自由科目 (卒業単位には含まれない)		卒業に合計 124単位必要
	科目名	単位数	コース	科目名	単位数	科目名	単位数	単位 合計数
1年	◎地域社会と共生	2		●経済学	4			
	◎キャリア開発入門	2		●経済経営のための数学	2			
	◎基礎演習Ⅰ	2		経済史	4			
	◎福祉社会	2		統計学Ⅰ	2			
	◎情報処理演習Ⅰ	2						
	◎情報処理演習Ⅱ	2						
	●英語コミュニケーションⅠ	1						
	●英語コミュニケーションⅡ	1						
	●英語コミュニケーションⅢ	1						
	●英語コミュニケーションⅣ	1						
	法と社会(日本国憲法)	4						
	法と人権	2						
	社会学	2						
	情報と社会	2						
	環境と人間	2						
	地球人間学	2						
	健康・スポーツⅠ	2						
合計	32		合計	12	合計	0	44	
2年	◎現代教養Ⅰ	2		◎専門演習Ⅰ	2	ビジネススキル	2	
	◎基礎演習Ⅱ	2	共通	■経営学	4			
	キャリア開発Ⅱ	2	共通	■マクロ経済学	4			
	外国の歴史	4	共通	■ミクロ経済学	4			
			共通	■会計学	4			
			共通	■法律学	4			
			共通	民法	4			
			医福	特別講義Ⅲ(地域医療と福祉)	2			
			医福	現代の医療と福祉	4			
			医福	医療福祉政策Ⅰ(経済)	2			
合計	10		合計	34	合計	(2)	44	
3年	キャリア開発Ⅱ	2		◎専門演習Ⅱ	2			
	キャリア開発Ⅲ	2		◎専門演習Ⅲ	2			
	◎現代教養Ⅱ	2	共通	■社会政策	4			
			共通	社会保障論	4			
			共通	特別講義Ⅰ(経営者講座)	2			
			共通	マーケティング	4			
			共通	人材マネジメント	4			
			共通	高齢社会論	2			
			医福	医学概論	2			
			医福	医療福祉経営論	2			
			医福	医療福祉会計	2			
			医福	医療情報管理	2			
			医福	医療福祉関係法	2			
		医福	経営戦略	4				
合計	6		合計	38	合計	0	44	
4年	英語コミュニケーションⅤ	2		●経済とビジネス	2			
	英語コミュニケーションⅥ	2		◎専門演習Ⅳ	2			
				◎専門演習Ⅴ	2			
				【卒業論文】(単位認定科目)	4			
				【30単位分を自分で選択する】				
			共通	特別講義Ⅰ(経営者講座)	2			
			共通	特別講義Ⅱ(経営と税務)	2			
			共通	特別講義Ⅳ(地域づくり)	2			
			共通	企業法Ⅰ(会社法)	2			
			共通	企業法Ⅱ(独禁法・金融商品取引法)	2			
			共通	労働法	4			
			共通	意思決定論	2			
			地域	中小企業論	2			
			医福	経営財務論	2			
			医福	財務会計	2			
			医福	経営財務論	2			
			医福	管理会計	2			
		医福	経営組織	4				
合計	4		合計	40	合計	0	44	
4年間の総合基礎科目単位数合計		52	4年間の専門科目単位数合計		124	総修得単位数 (要卒単位数124単位)		176

企業（福祉関係）を希望する場合、医療・福祉経営コースの科目を履修することをお勧めします。
例示した履修モデルでは、医療・福祉経営コースの科目を20単位以上修得することによってコース認定がなされます。また、網掛けをした科目を修得することで「医業経営管理能力検定」の取得が可能です。

この13科目30単位については、例示です。
また、この履修モデルでは、4年次に卒業後を見据えて英語の授業を履修しています。

経済学部の履修モデル

③公務員（都道府県、市町村の一般行政職）の場合

◎全員履修科目 ●必修科目 ■選択必修科目 共通:コース共通科目 地域:地域経済コース 医福:医療福祉経営コース

開講学年	総合基礎科目【卒業に26単位以上必要】		専門科目【卒業に68単位必要】			自由科目 (卒業単位には含まれない)		卒業に合計 124単位必要	
	科目名	単位数	コース	科目名	単位数	科目名	単位数	単位 合計数	
1年	◎地域社会と共生	2		●経済学	4				
	◎キャリア開発入門	2		●経済経営のための数学	2				
	◎基礎演習Ⅰ	2		経済史	4				
	◎福祉社会	2		統計学Ⅰ	2				
	◎情報処理演習Ⅰ	2							
	◎情報処理演習Ⅱ	2							
	●英語コミュニケーションⅠ	1							
	●英語コミュニケーションⅡ	1							
	●英語コミュニケーションⅢ	1							
	●英語コミュニケーションⅣ	1							
	法と社会(日本国憲法)	4							
	法と人権	2							
	社会学	2							
	政治学	2							
心理学	2								
日本の歴史	4								
	合計	32		合計	12	合計	0	44	
2年	◎現代教養Ⅰ	2		◎専門演習Ⅰ	2	ビジネススキル	2		
	◎基礎演習Ⅱ	2	共	■経営学	4				
	キャリア開発Ⅱ	2	共	■財政学	4				
	外国の歴史	4	共	■金融論	4				
			共	■マクロ経済学	4				
			共	■ミクロ経済学	4				
			共	■会計学	4				
			共	■法律学	4				
			共	民法	4				
		合計	10		合計	34	合計	(2)	44
3年	キャリア開発Ⅱ	2		◎専門演習Ⅱ	2				
	キャリア開発Ⅲ	2		◎専門演習Ⅲ	2				
	◎現代教養Ⅱ	2	共通	■社会政策	4				
			共通	社会保障論	4				
			共通	企業法Ⅰ(会社法)	2				
			共通	労働法	4				
			地域	行政法	4				
			地域	地方行財政Ⅰ(財政)	2				
			地域	地方行財政Ⅱ(行政)	2				
				【12単位分を自分で選択する】					
			共通	統計学Ⅱ	2				
			地域	社会調査概論	2				
			地域	社会調査法Ⅰ	2				
		地域	社会調査法Ⅱ	2					
		地域	地域研究	4					
	合計	6		合計	38	合計	0	44	
4年				●経済とビジネス	2				
				◎専門演習Ⅳ	2				
				◎専門演習Ⅴ	2				
				【卒業論文】(単位認定科目)	4				
				【34単位分を自分で選択する】					
			共通	特別講義Ⅰ(経営者講座)	2				
			共通	特別講義Ⅳ(地域づくり)	2				
			共通	労働法	4				
			共通	マーケティング	4				
			共通	公共経済学	4				
			地域	地域経済論	4				
			地域	アジア経済論	2				
			地域	都市経済学	4				
			地域	地域金融	2				
		地域	中小企業論	2					
		医福	財務会計	2					
		医福	管理会計	2					
	合計	0		合計	44	合計	0	44	
4年間の総合基礎科目単位数合計		48	4年間の専門科目単位数合計		128	総修得単位数 (要卒単位数124単位)		176	

網掛けをしている科目は、都道府県、市町村の一般行政職の公務員試験で課されることが多い科目と対応しています。

ただし、自治体によっては網掛けをしている科目以外のものが出題範囲になっている場合があるので、希望する自治体の試験要項をよく読んでおいて下さい。

この5科目12単位については、例示です。この地域金融以外の5科目と1年次の統計学Ⅰを修得すると「社会調査士」の資格取得が可能になります。

また、医療や福祉に興味がある場合には、現代の医療と福祉、医学概論、医療福祉経営論、医療福祉会計、医療福祉関係法の12単位分を履修してもよい。

この12科目34単位については、例示です。

なお、卒業までに2つのコースに配当されている科目を20単位以上修得すると、コース修了を認定します。この例だと、「地域経済コース」を修了したことになります。

経済学部の履修モデル

④企業（その他）の場合

◎全員履修科目 ●必修科目 ■選択必修科目 共通:コース共通科目 地域:地域経済コース 医福:医療福祉経営コース

開講 学年	総合基礎科目【卒業に26単位以上必要】		専門科目【卒業に68単位必要】			自由科目 (卒業単位には含まれない)		卒業に合計 124単位必要
	科目名	単位数	コース	科目名	単位数	科目名	単位数	単位 合計数
1年	◎地域社会と共生	2		●経済学	4			
	◎キャリア開発入門	2		●経済経営のための数学	2			
	◎基礎演習Ⅰ	2		経済史	4			
	◎福祉社会	2		統計学Ⅰ	2			
	◎情報処理演習Ⅰ	2		簿記	2			
	◎情報処理演習Ⅱ	2						
	●英語コミュニケーションⅠ	1						
	●英語コミュニケーションⅡ	1						
	●英語コミュニケーションⅢ	1						
	●英語コミュニケーションⅣ	1						
	法と社会(日本国憲法)	4						
	法と人権	2						
	社会学	2						
	政治学	2						
	情報と社会	2						
環境と人間	2							
	合計	30		合計	14	合計	0	44
2年	◎現代教養Ⅰ	2		◎専門演習Ⅰ	2	ビジネススキル	2	
	◎基礎演習Ⅱ	2	共通	■経営学	4			
	キャリア開発Ⅱ	2	共通	■金融論	4			
			共通	■マクロ経済学	4			
			共通	■ミクロ経済学	4			
			共通	■会計学	4			
			共通	■法律学	4			
			共通	民法	4			
			共通	統計学Ⅱ	2			
			共通	計量経済学	4			
			医福	財務会計	2			
	合計	6		合計	38	合計	(2)	44
3年	キャリア開発Ⅱ	2		◎専門演習Ⅱ	2			
	キャリア開発Ⅲ	2		◎専門演習Ⅲ	2			
	◎現代教養Ⅱ	2	共通	■社会政策	4			
			共通	■財政学	4			
			共通	社会保障論	4			
			共通	環境経済学	4			
			共通	公共経済学	4			
			共通	労働経済学	4			
			共通	厚生経済学	4			
			共通	産業組織論	4			
			共通	意思決定論	2			
	合計	6		合計	38	合計	0	44
4年	哲学	2		●経済とビジネス	2			
	英語コミュニケーションⅤ	2		◎専門演習Ⅳ	2			
	英語コミュニケーションⅥ	2		◎専門演習Ⅴ	2			
				【卒業論文】(単位認定科目)	4			
			共通	企業法Ⅰ(会社法)	2			
			共通	企業法Ⅱ(独禁法・金融商品取引法)	2			
			共通	特別講義Ⅰ(経営者講座)	2			
			共通	マーケティング	4			
			地域	都市経済学	4			
			地域	地域金融	2			
			地域	アジア経済論	2			
			医福	管理会計	2			
			医福	経営組織	4			
			医福	経営戦略	4			
	合計	6		合計	38	合計	0	44
4年間の総合基礎科目単位数合計		48	4年間の専門科目単位数合計		128	総修得単位数 (要卒業単位数124単位)		176

企業(その他)を希望する場合で、「経済学」の理解を深めることを中心にした履修モデルを例示しています。